



Arbeiten auf Dächern.
So bleiben Sie sicher oben.

suvaPro

Sicher arbeiten

Sich konsequent sichern

Absturzunfälle haben fast immer gravierende Folgen. Treffen Sie deshalb bei Arbeiten auf Dächern konsequent die erforderlichen Sicherheitsmassnahmen – auch wenn die Arbeiten nur ganz kurz dauern!

Dieses Merkblatt zeigt Ihnen, wann welche Massnahmen zu treffen sind. Es richtet sich primär an Dachdecker, Spengler und weitere Firmen, die Arbeiten auf Dächern ausführen. Angesprochen sind aber auch Hauseigentümer, Planer und Architekten, welche die hier beschriebenen Massnahmen schon bei der Ausschreibung der Arbeiten berücksichtigen sollten.

Prüfen Sie immer, welche Massnahmen zu treffen sind. Damit Sie sicher oben bleiben!

Suva
Schweizerische Unfallversicherungsanstalt
Arbeitssicherheit
Postfach, 6002 Luzern
Telefon 041 419 51 11
Fax 041 419 59 17 (für Bestellungen)
Internet www.suva.ch

**Arbeiten auf Dächern.
So bleiben Sie sicher oben.**

Verfasser: Bereich Bau

Nachdruck mit Quellenangabe gestattet.
1. Auflage – Oktober 1998
Überarbeitung – August 1999
5. Auflage – März 2002 – 42'000 bis 60'000

Bestellnummer: 44066.d

1. Kurzdauernde Arbeiten



Mögliche Absturzsicherungen bei Arbeiten, die nicht länger als 2 Personentage dauern:

◆ Bei flachen Dächern mit 0–25° Neigung

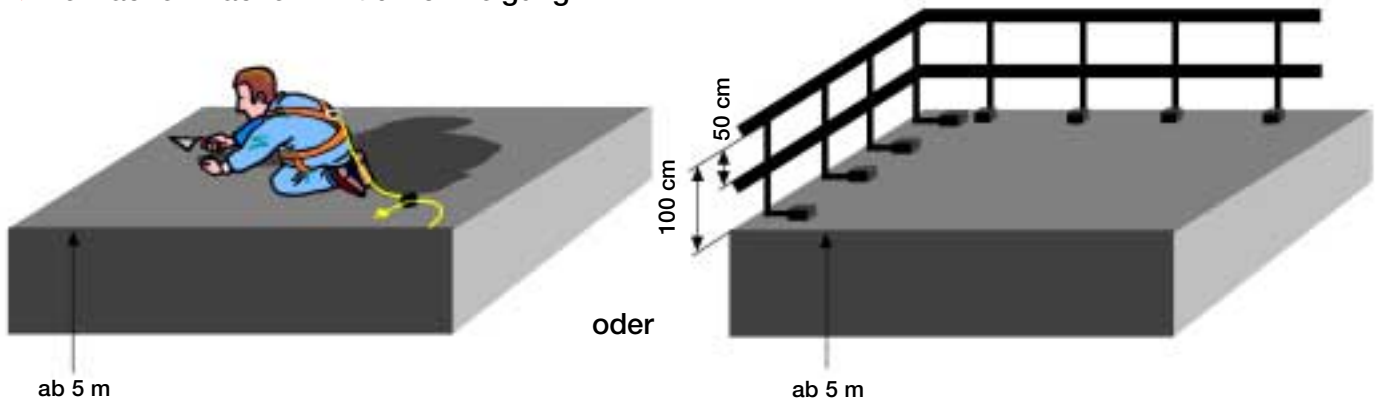

◆ Bei einer Dachneigung von 25–60°

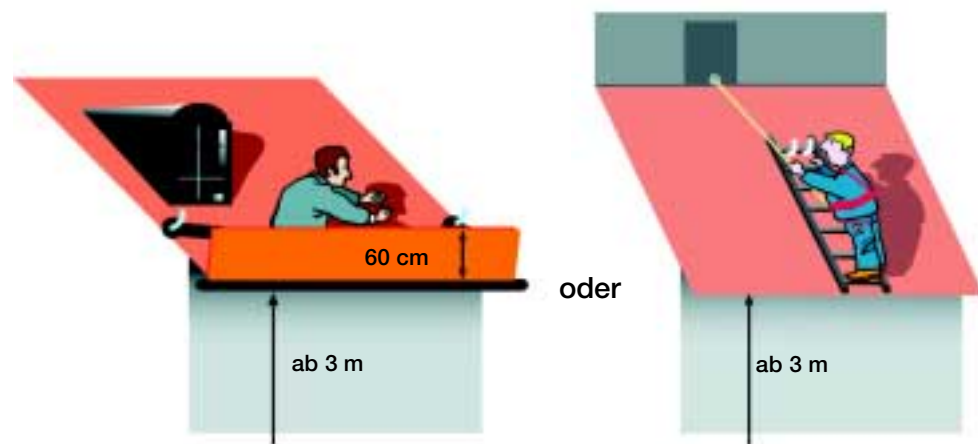

◆ Bei einer Dachneigung von mehr als 60°



◆ Bei Durchbruchgefahr

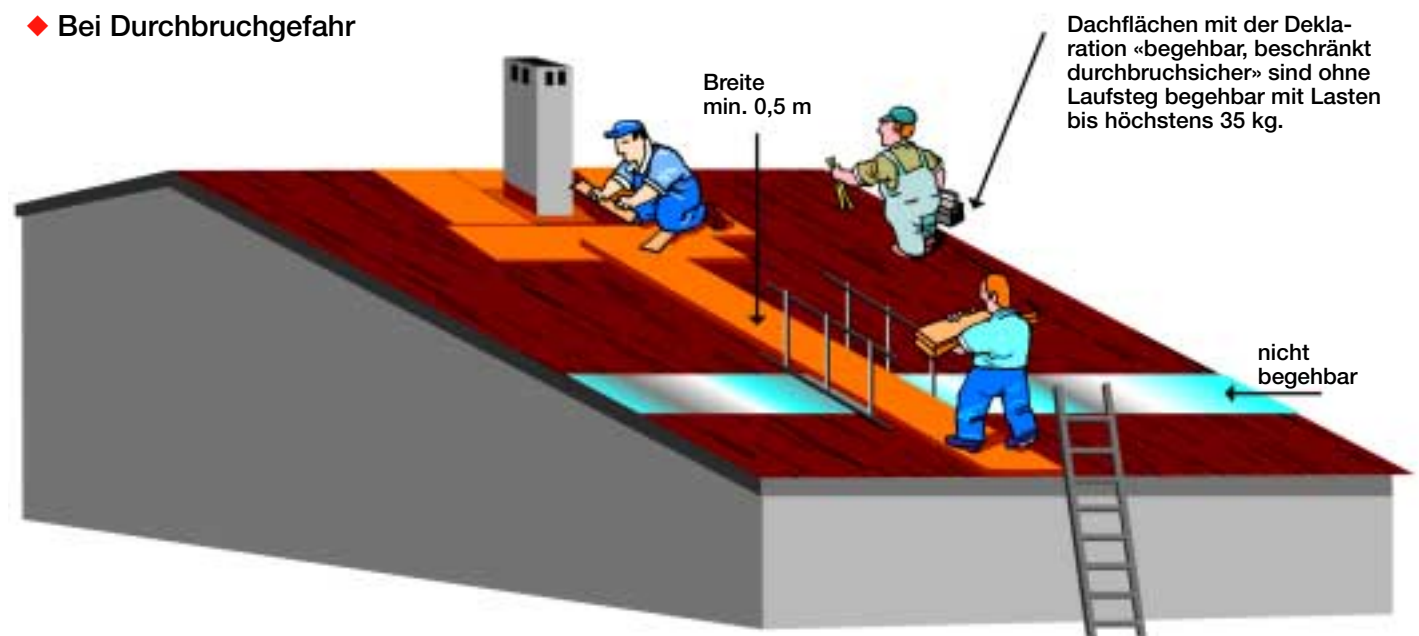

2. Neueindeckungen

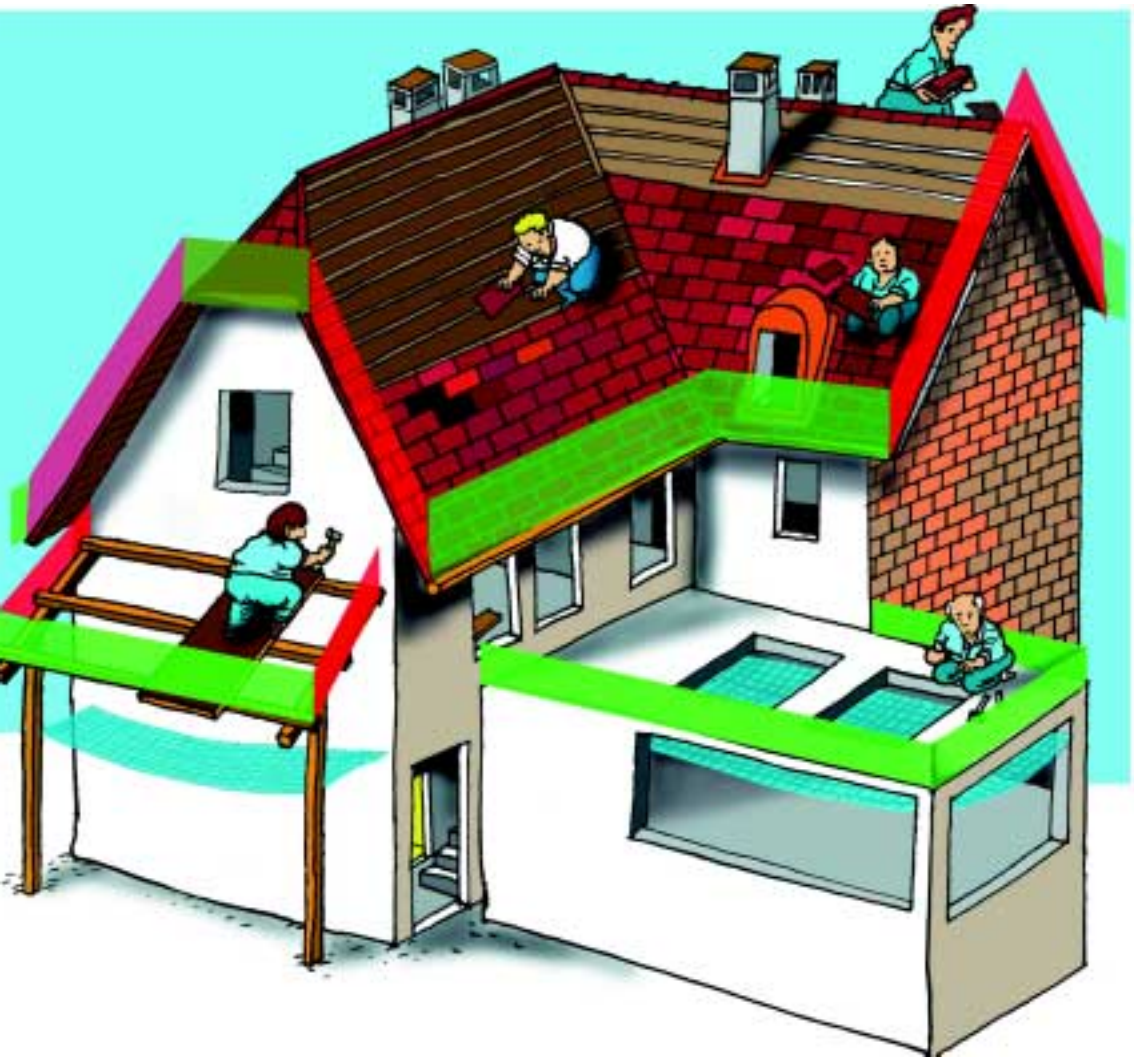

Absturzsicherungen am Dachrand, traufseitig

Absturzsicherungen sind anzubringen, wenn die Höhe zum Dachrand mehr als 3 m beträgt.

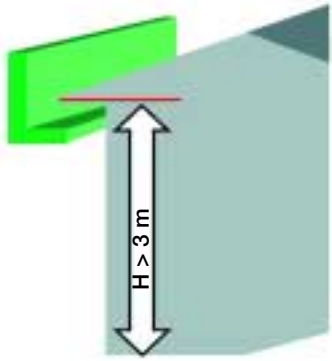

Massnahmen bei einer Dachneigung von:

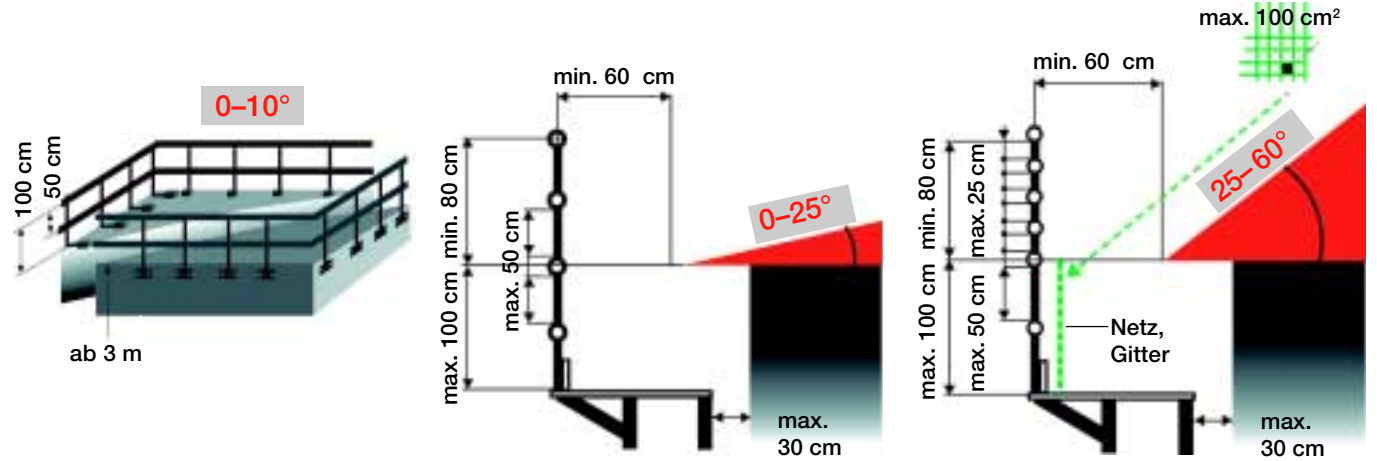

Absturzsicherungen giebelseitig

Absturzsicherungen sind anzubringen, wenn die mittlere Höhe H_m mehr als 3 m beträgt.

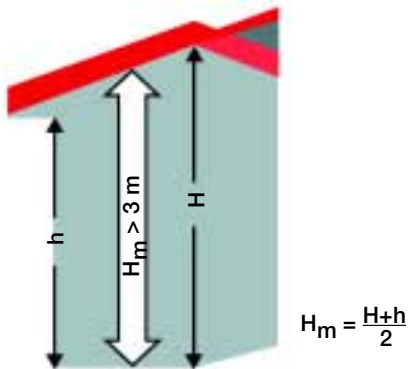

Massnahmen:



Massnahmen gegen Absturz ins Gebäudeinnere

Absturzsicherungen sind anzubringen, wenn die mittlere Höhe H_m mehr als 5 m beträgt und der Abstand zwischen den Dachträgern grösser als 70 cm ist.

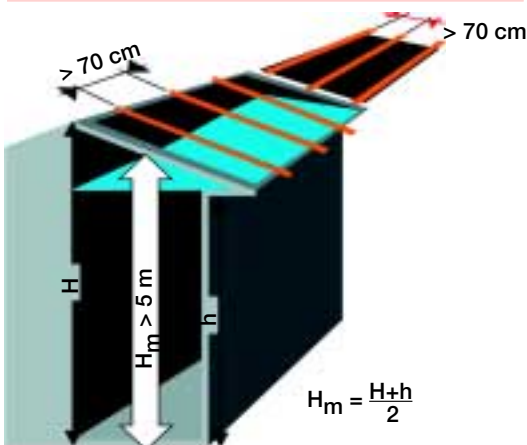

Mögliche Massnahmen:

